

## ОПРОСНЫЙ ЛИСТ

Опросный лист приема заказа на проектирование №  от

### Контактные данные заказчика

Фамилия Имя Отчество заказчика

Тел. для связи

Электронная почта

+7

@

Адрес объекта проектирования



Фамилия Имя Отчество представителя/куратора заказчика

Тел. для связи

Электронная почта

+7

@

### Анкета



Состав семьи, проживающей в доме

Возраст

Возраст

Как часто бывают гости в доме

<input type="checkbox"/>	<input type="checkbox"/>	<input type="checkbox"/>	<input type="checkbox"/>	<input type="checkbox"/>	<input type="checkbox"/>	<input type="checkbox"/>	<input type="checkbox"/>	<input type="checkbox"/>	<input type="checkbox"/>	<input type="checkbox"/>
--------------------------	--------------------------	--------------------------	--------------------------	--------------------------	--------------------------	--------------------------	--------------------------	--------------------------	--------------------------	--------------------------

редко Часто

Сезонное или постоянное проживание

Домашние животные

Хобби

Спортивные предпочтения

Увлечение музыкой

Примечания и пожелания

## Исходные данные

- Копия правоустанавливающих документов на землю
- Кадастровый паспорт
- Геодезические материалы (топографическая съемка участка)
- Технические условия на подключение к энергосетям
- Геологические изыскания (исследование грунта)
- Градостроительный план (перечень внутренних норм для поселков закрытого типа)
- Технический паспорт (документ БТИ отражающий техническое состояние недостроенного объекта)
- Аналоги проекта

Примечания и пожелания

## Перечень проектных работ

- Эскизный проект
- Ландшафтный дизайн
- Дизайн интерьеров

### Разделы рабочего проектирования:

- Раздел АС (Архитектурно-строительный)
- Раздел ВК (Водоснабжение-Канализация)
- Раздел ОВ (Отопление-Вентиляция)
- Раздел ЭО (Электроснабжение -Освещение)
- Раздел автоматика и пожарная сигнализация
- Раздел газо/теплоснабжение , котельная.
- Раздел телефонизация, телевидение, компьютерное обеспечение

- С согласованием проекта в администрации
- Без согласования проекта в администрации

Примечания и пожелания

## Композиционно планировочное задание

Ориентировочная площадь объекта  м<sup>2</sup>

Цокольный этаж

Этажность объекта  этаж (а)  
включая цокольный и мансардный этажи

Мансардный этаж

Желаемая высота потолка  м<sup>2</sup>

Второй свет (в каком помещении и какой высоты)

Примечания и пожелания



Конструктивная схема

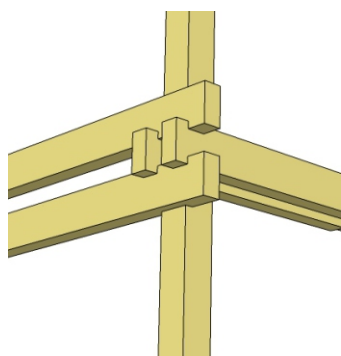

Фахверк

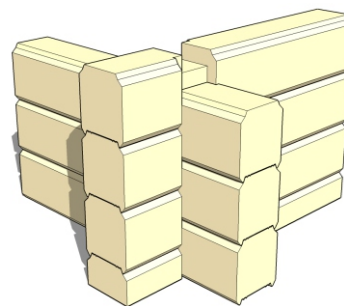

Клееный брус  
(соединение в «Чашку»)

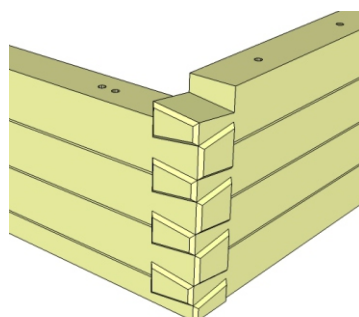

Клееный брус  
(соединение - «Тирольский замок»)

Сечения стен клееного бруса

ВЫСОТА

- 193
- 230
- 280

ШИРИНА

- 166
- 208
- 250

Примечания и пожелания

Примечания и пожелания для конструктивной схемы

### Тип фундамента

- |  |  |
|--|--|
| <input type="checkbox"/> Сборный свайный железобетонный    | <input type="checkbox"/> Сборный ленточный железобетонный    |
| <input type="checkbox"/> Монолитный свайный железобетонный | <input type="checkbox"/> Монолитный ленточный железобетонный |
| <input type="checkbox"/> Перекрытие сборный ж.б.           | <input type="checkbox"/> Деревянное перекрытие               |
| <input type="checkbox"/> Перекрытие монолитный ж.б.        |  |

Примечания и пожелания

### Тип кровли

- |  |   |  |
|--|---|--|
| <input type="checkbox"/> Плоская с внутренним водосливом | <input type="checkbox"/> Плоская с внешним водосливом | <input type="checkbox"/> Скатная           |
| <input type="checkbox"/> Шифер                           | <input type="checkbox"/> Мягкая кровля                | <input type="checkbox"/> Сланцевая кровля  |
| <input type="checkbox"/> Профилированный лист            | <input type="checkbox"/> Штучная черепица             | <input type="checkbox"/> Кровельный металл |
| <input type="checkbox"/> Металлочерепица                 | <input type="checkbox"/> Тростник                     | <input type="checkbox"/> Мембрана          |

Примечания и пожелания

### Тип отделки фасада

- |   |  |
|---|--|
| <input type="checkbox"/> Штукатурка           | <input type="checkbox"/> Naturalный камень       |
| <input type="checkbox"/> Сайдинг              | <input type="checkbox"/> Металлический вентфасад |
| <input type="checkbox"/> Искусственный камень | <input type="checkbox"/> Композитный вентфасад   |

Примечания и пожелания

Подпись заказчика:

расшифровка

Примечания и пожелания